

HYDRA



Caractéristiques techniques :

▲ Salle de bains en matériau composite.

Résine polyester armée de fibre de verre.

Surface intérieure : gelcoat qualité sanitaire.

Coloris au choix suivant nuancier.

Sol à relief anti-dérapant.

Receveur de douche intégré au sol.

▲ Entièrement équipée :

porte, huisserie, robinetterie, luminaire, bouche VMC, patères, porte-savon moulé, siège moulé, tablette moulée, siphon douche, ...

▲ Autres équipements possibles sur étude.

▲ Installation électrique conforme aux réglementations (NF C15 100).

Liaison équipotentielle.

Tuyauterie cuivre.

▲ Livrable montée ou prémontée en 5 parties pour passage de porte de 60 cm.

▲ Prête à recevoir tout type d'habillage extérieur (placoplâtre, bois, ...)

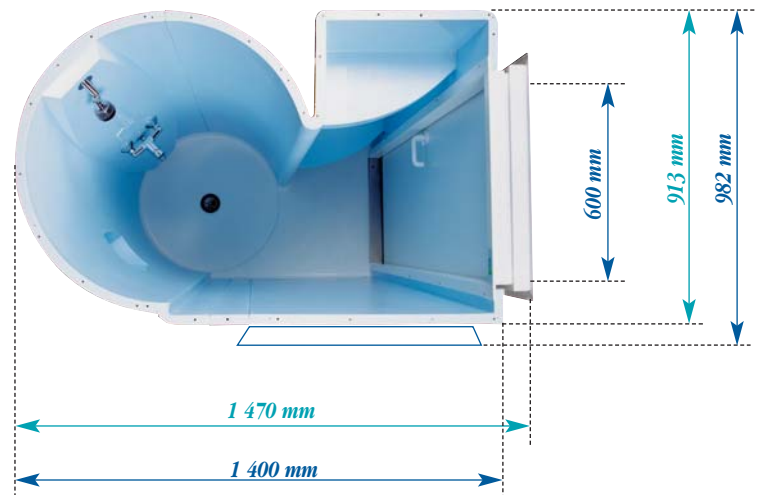

Hauteur hors tout : 2 320 mm - Poids : 136 kg

Surface nécessaire pour le transport d'une cabine : 1 m de plancher



Temps de pose moyen à 2 personnes :

neuf 1h30 - rénovation 6h00



Résine classée feu/fumée M2/F2

